



■ Die besondere Art der Bewegung



Kabinenlift BRO C1
Der besondere Komfort

Unser Unternehmen



Komfortlifte – für mehr *Bewegungsfreiheit.*

Unsere Kennzahlen

140

Jahre Erfahrung

4

In 4. Generation
inhabergeführt

170

Mitarbeiterinnen
und Mitarbeiter

300

Neuanlagen
pro Jahr

10.000

hergestellte
Anlagen

5.500

Anlagen im
Wartungsbestand

Wir erschließen Ihre Gebäude im öffentlichen und im privaten Raum. Mit unseren Komfortliften bewegen wir Sie auch bei sich zu Hause, sicher und bequem.

Bei uns zählen kurze Entscheidungswege und ein optimierter Arbeitsfluss. Der Anspruch an Technik, Design und Qualität steht jederzeit im Vordergrund, deshalb gilt für uns höchste Professionalität in allen Bereichen.

Klare Abläufe, Selbstverantwortung und gegenseitige Wertschätzung sind wesentliche Kulturbausteine in unserem Haus. Unsere 170 Mitarbeiterinnen und Mitarbeitern arbeiten motiviert und selbständig im Vertrieb, der Herstellung und Montage, in der Verwaltung und im Service. Wir tauschen uns gerne untereinander aus, sind digital vernetzt und interessiert an persönlicher Weiterentwicklung und Weiterbildung.

Kabinenlift BRO C1



Barrierefreiheit für Ihr Zuhause

der besondere Luxus für Ihr Heim.

Technische Daten- Kabinenlift (BRO C1)

Einsatzort	in Gebäuden
Nennlast	525 oder 630 kg
Fahrgeschwindigkeit	max 0,15 m/s
Förderhöhe	bis zu 15 m
Min. Förderhöhe Einzeltür	2250 mm
Min. Förderhöhe Durchlader	2400 mm*
Bedienung	Impulssteuerung Halteebenen u. Kabine
Min. Schachtkopfhöhe	2500 mm
Grubentiefe	100/120 mm**
Lichte Öffnung Tür (BxH)	900 - 2100 mm
Antriebssystem	Spindel mit Sicherheitsmutter
Steuersystem	Mikrocomputerbasiertes System
Standard-Stromversorgung	400 Volt AC 3-phasig 50/60 Hz 16 A/230 Volt AC 3-phasig 50/60 Hz 16 A
Leistungsstrom	4 KW/3,7 ***KW

* Bei einem Durchlader kann die min. Förderhöhe zwischen den Haltestellen 2– 6 auf 500 mm reduziert werden.

** 120 mm Grubentiefe erforderl, wenn Kabinenboden mit Holz o. Fliesen (max. 20 mm dick) ausgestattet wird.

*** 3,7 kW mit Stromversorgung 3 x 230 V.

Brobeil bietet maßgeschneiderte Liftlösungen für den öffentlichen sowie privaten Bereich an. Diese Lösungen haben dank unseres einzigartigen modularen Konzepts nur minimale bauliche Auswirkungen auf Ihr Gebäude.

Der BRO C1 ist unser neuestes Liftkonzept. Es überzeugt mit einer großen Auswahl und mehr Gestaltungsmöglichkeiten – damit Sie den Lift ganz nach Ihren Vorstellungen und Bedürfnissen planen können und er sich optimal in Ihr Gebäude einfügt. Der BRO C1 passt sich den Anforderungen Ihres Gebäudes an, nicht umgekehrt. Die vielfältige Auswahl an Farben, Materialien und optionalen Funktionen ermöglicht es den BRO C1 mühelos in Ihren Raum zu integrieren.

Spindelgetriebene Innovation

Die platzsparenden Kabinenlifte werden heute von Millionen Menschen auf der ganzen Welt genutzt. Um Ihren Komfort auf die nächste Ebene zu bringen, haben wir einen völlig neuen Lift im Programm, der die großartigen Vorteile der Plattformlift-technologie mit den komfortablen Eigenschaften eines herkömmlichen Aufzugs verbindet.

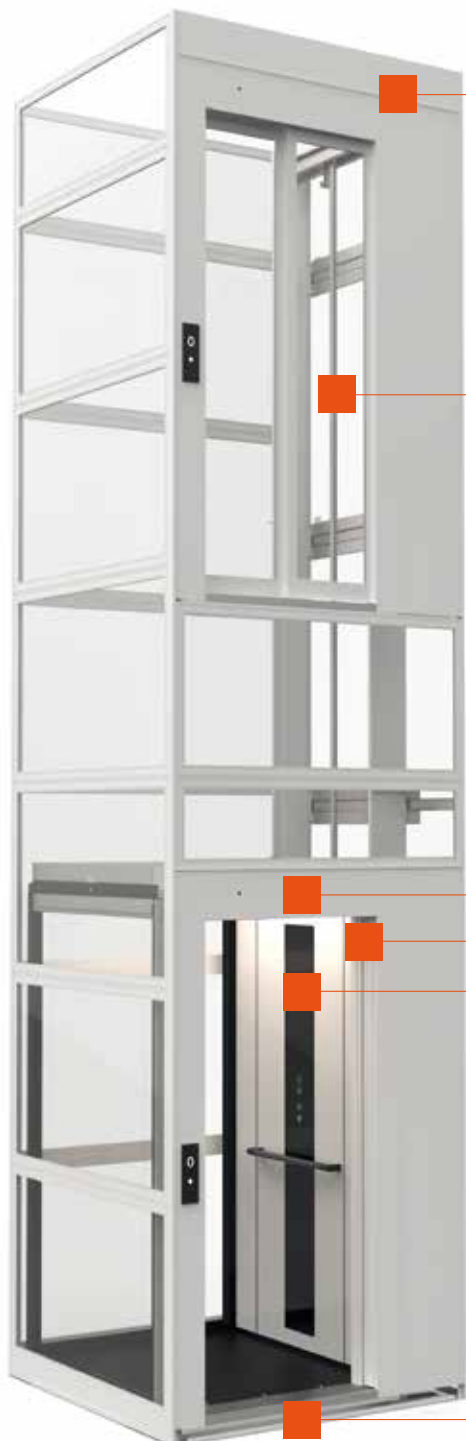

Geringe Überfahrt

Der Schachtkopf passt mit 2500 mm problemlos in fast jeden Raum.

Ohne Maschinenraum

Das Antriebssystem ist im Schacht verbaut, ein separater Maschinenraum wird nicht benötigt.

Spindelgetriebenes Antriebssystem

Zuverlässiger, 100 % elektrischer Spindeltrieb ohne Hydraulik.

Energiesparende LED-Technologie

Die Decke ist mit langlebigen, energiesparenden LED-Leuchten ausgestattet.

Automatische Teleskoptüren

Kabinen- und Schachtabchlussüren als zweiteilige Teleskoptüren.

Platzsparende Türen

Die Türen gleiten auf und versperren keinen Platz auf den Halteebenen.

Impulssteuerung

One-Touch Bedienung auf den Ebenen und in der Kabine.

Geringe Schachtgrube

Auf der untersten Ebene ist eine flache Grube von 100 mm ausreichend.

Entdecken Sie die einzigartigen Vorteile des spindelgetriebenen Kabinenlifts BRO C1.



Die verschiedenen Bauteile des BRO C1 sind in vielfältigen Ausführungen erhältlich.

Standardausführung

Das Standard-Design des BRO C1 ist eine elegante Kombination aus Schwarz, Weiß und Grau.

Mix & Match

Durch die Kombination verschiedener Farben kreieren Sie einen einzigartigen Look für Ihre Liftlösung.

Liftelemente in Standardausführung

Schachtpaneele aus Stahl	Weiß RAL 9016
Schachtpaneele aus Glas (Glasprofile)	Natürlich eloxiertes Aluminium
Eckprofile des Schachts	Natürlich eloxiertes Aluminium
Zugangstüren (Rahmen- und Türpaneele aus Glas/Stahl)	Weiß RAL 9016
Kabinentüren (Rahmen- und Türpaneele aus Glas/Stahl)	Weiß RAL 9016
Kabinenwände	Weiß
Eckprofile im Kabineninneren	Schwarz eloxiertes Aluminium HX50
Kontrollpaneel mit Drucktastern	Schwarz RAL 9005
Decke mit LED-Strahlern	Weiß RAL 9016

Liftelemente mit verfügbaren Farben

Schachtpaneele aus Stahl	Jede RAL- oder Premium-Farbe
Schachtpaneele aus Glas (Glasprofile)	Jede RAL- oder Premium-Farbe
Eckprofile des Schachts	Jede RAL- oder Premium-Farbe Aluminium
Zugangstüren (Rahmen- und Türpaneele aus Glas/Stahl)	Jede RAL- oder Premium-Farbe Edelstahl*
Kabinentüren (Rahmen- und Türpaneele aus Glas/Stahl)	Jede RAL- oder Premium-Farbe Edelstahl*
Kabinenwände	In 12 Laminat-Farben verfügbar/Glas/Spiegel**
Eckprofile im Kabineninneren	Jede RAL- oder Premium-Farbe
Kontrollpaneel mit Drucktastern	Jede RAL- oder Premium-Farbe Edelstahl*
Decke mit LED-Strahlern	Jede RAL- oder Premium-Farbe

* Austenitischer Stahl, Bezeichnung EN1.4301/AISI 304, Name X5CrNi18-10.

** Spiegelwand für die Seiten A/C verfügbar.

Individuelles Design

Beim BRO C1 können Sie die Kabinendecke, die Profile und das gewünschte Bedienpaneel mit jeder Farbe kombinieren.

Kabinenwand Laminat

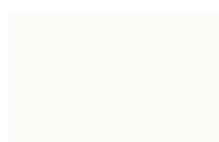

Pure White
F8100 SHL



Brushed Argent
M5311



Folkstone
F7927

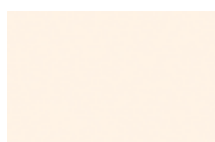

Magnolia
F1534



Oyster Grey
F7929



Otter
F3202



Terril
F2297

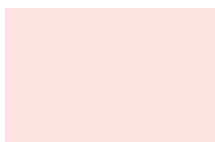

Just Rose
F8858

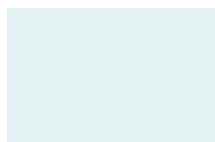

Arctic Blue
F5493



Fontana
F1850



Polar Aland Pine
H3433 ST22



Nevada Oak
F8588

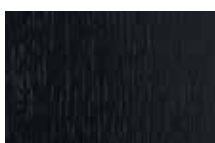

Black Wood
U999 ST12

Boden



Altro Contrax
Nearly Black



Surestep - Wood
Natural Oak 18942



Surestep - Wood
Rustic Oak 18972



Surestep
Star Snow 178082



Surestep 18572
Black Seagrass



Surestep 18562
Grey Seagrass

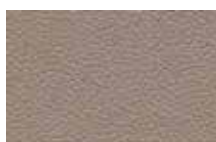

Safestep
Aqua Taupe 180232



Surestep 171262
Original Umber



Surestep
Pepper 171562



Surestep 17512
Quartz Stone

Glas



Clear glass



Arctic Snow



Polar White



Light Fume
Brown



Light Fume
Grey



Dark Fume
Brown



Wände: Standard Weiß. Schwarze Profile. Bedienfeld: Schwarz. Decke: RAL9016 mit LED-Beleuchtung.



Wände: Brushed Argent Laminat mit Spiegel. Bedienfeld: beschichtet RAL9006. Decke: beschichtet RAL9006 mit LED-Beleuchtung.



Wände: Folkstone Laminat, passende Profile RAL830. Durchlader. Weiße Tür. Bedienfeld: Edelstahl. Decke: RAL830 mit LED-Beleuchtung.



Wände: Folkstone Laminat. Schwarze Profile. Bedienfeld: beschichtet Schwarz. Decke: beschichtet Weiß mit LED-Beleuchtung.



Wände: Oyster Grey Laminat, mit Spiegel und passenden Profilen RAL1015. Touch-Bedienfeld: Schwarz. Lichtschirmdecke.



Wände: Glas, Spiegel und Otter Laminat. Schwarze Profile. Touch-Bedienfeld: Schwarz. Lichtschirmdecke.



Wände: Glas, Spiegel und Terril Laminat. Schwarze Profile. Touch-Bedienfeld: Schwarz. Lichtschirmdecke.



Wände: Glas, Spiegel und Just Rose Laminat mit passenden Profilen. Bedienfeld: beschichtet RAL490. Lichtschirmdecke.



Wände: Glas und Magnolia Laminat. Schwarze Profile. Touch-Bedienfeld. Lichtschirmdecke.



Wände: Glas, Spiegel und Polar Aland Pine Laminat. Schwarze Profile. Touch-Bedienfeld. Lichtschirmdecke.



Wände: Glas, Spiegel und Nevada Oak Laminat. Schwarze Profile. Touch-Bedienfeld. Lichtschirmdecke. Boden: Rustic Oak.



Wände: Glas, Spiegel und Black Wood Laminat. Schwarze Profile. Touch-Bedienfeld. Lichtschirmdecke.



Wände: Weiß, Durchlader. Weiße Tür mit abgestimmten Profilen. Touch-Bedienfeld: Schwarz. Lichtschirmdecke.



Wände: Glas, Durchlader mit Glastür, Fontana Laminat. Schwarze Profile. Touch-Bedienfeld: Schwarz. Lichtschirmdecke.



Wände: Glas, Durchlader mit Glastür, Brushed Argent Laminat. Schwarze Profile. Bedienfeld: Edelstahl. Lichtschirmdecke.



Wände: Brushed Argent Laminat. Schwarze Profile. Touch-Bedienfeld: Schwarz. Lichtschirmdecke.

BRO C1 Abmessungen und Größen



Im bauseitigem Schacht



Inklusive vorgefertigtem Schacht

BRO C1 1100 x 1200 mm	
Kabinengröße (B x T x H)	1100 x 1200 x 2130 mm
Durchbruchabmessung (B x T) Einzeltür	1550 x 1490 mm
Grubentiefe	100 mm/120 mm*

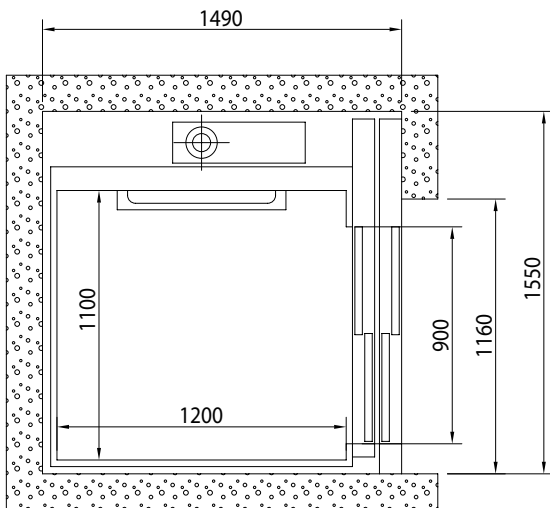

BRO C1 1100 x 1200 mm	
Kabinengröße (B x T x H)	1100 x 1200 x 2130 mm
Durchbruchabmessung (B x T) Einzeltür	1610 x 1560 mm
Grubentiefe	100 mm/120 mm*

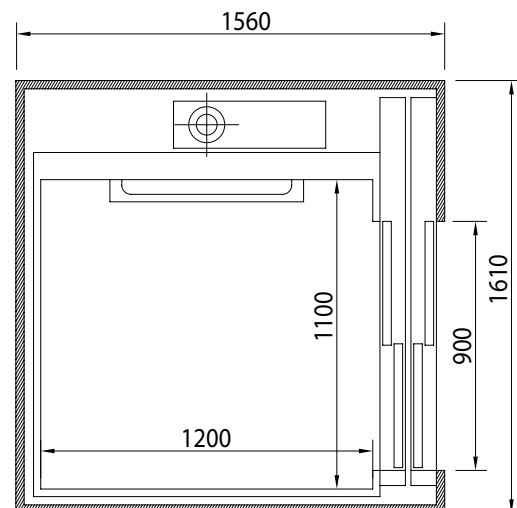

BRO C1 1100 x 1200 mm	
Kabinengröße (B x T x H)	1100 x 1200 x 2130 mm
Durchbruchabmessung (B x T) Durchlader	1550 x 1660 mm
Grubentiefe	100 mm/120 mm*

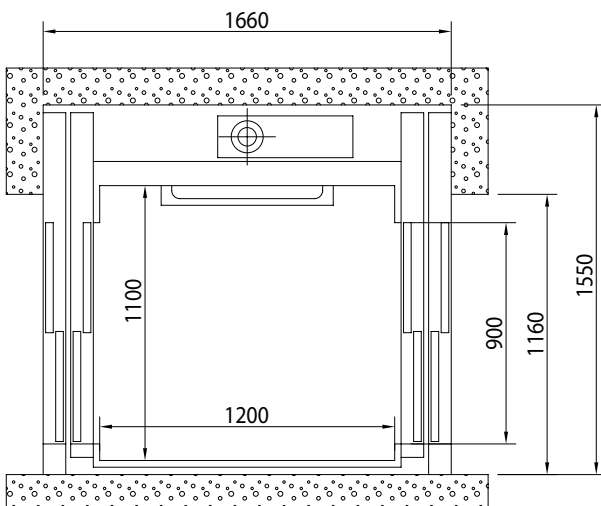

BRO C1 1100 x 1200 mm	
Kabinengröße (B x T x H)	1100 x 1200 x 2130 mm
Durchbruchabmessung (B x T) Durchlader	1610 x 1700 mm
Grubentiefe	100 mm/120 mm*

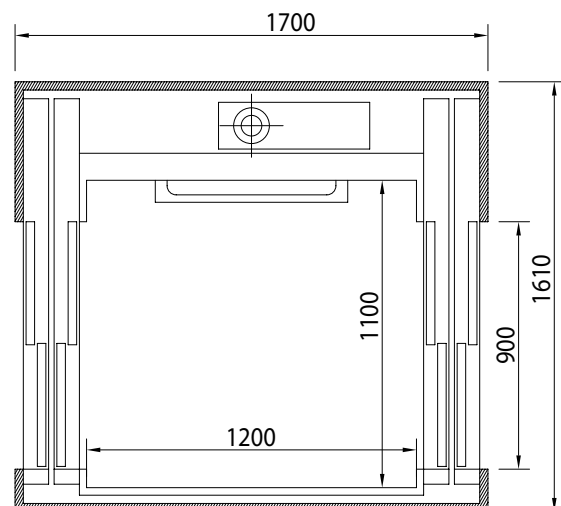

* 120 mm Grubentiefe erforderlich, wenn der Kabinenboden mit Holz oder Fliesen (max. 20 mm dick) ausgestattet wird.

BRO C1 Abmessungen und Größen



Im bauseitigem Schacht



Inklusive vorgefertigtem Schacht

BRO C1 1100 x 1400 mm	
Kabinengröße (B x T x H)	1100 x 1400 x 2130 mm
Durchbruchabmessung (B x T) Einzeltür	1550 x 1690 mm
Grubentiefe	100 mm/120 mm*

BRO C1 1100 x 1400 mm	
Kabinengröße (B x T x H)	1100 x 1400 x 2130 mm
Durchbruchabmessung (B x T) Einzeltür	1610 x 1740 mm
Grubentiefe	100 mm/120 mm*

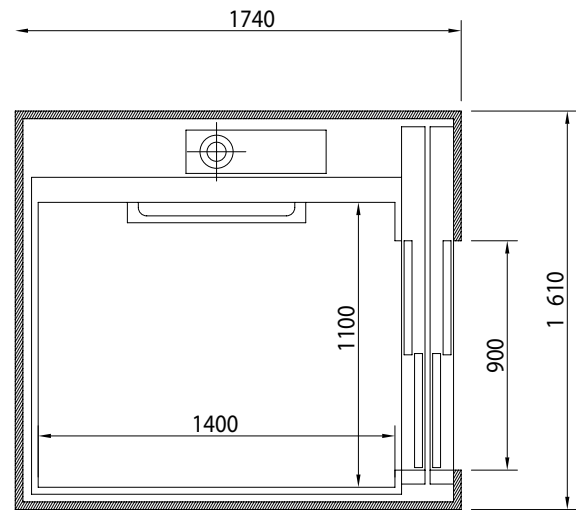
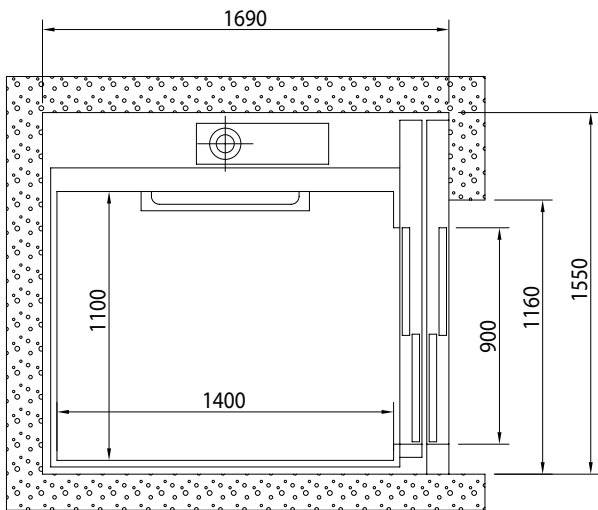

BRO C1 1100 x 1400 mm	
Kabinengröße (B x T x H)	1100 x 1400 x 2130 mm
Durchbruchabmessung (B x T) Durchlader	1550 x 1860 mm
Grubentiefe	100 mm/120 mm*

BRO C1 1100 x 1400 mm	
Kabinengröße (B x T x H)	1100 x 1400 x 2130 mm
Durchbruchabmessung (B x T) Durchlader	1610 x 1900 mm
Grubentiefe	100 mm/120 mm*

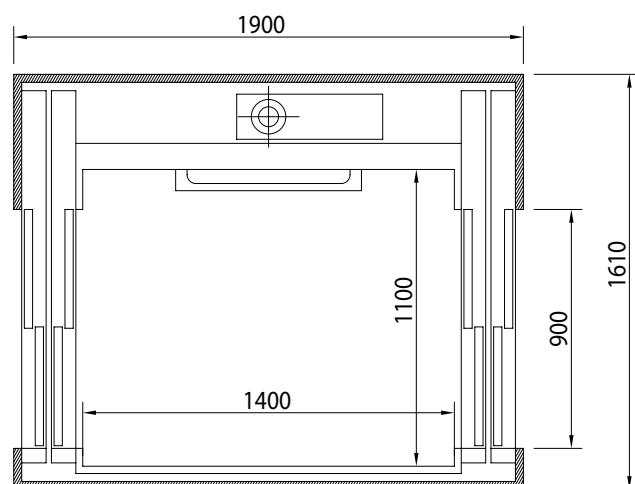
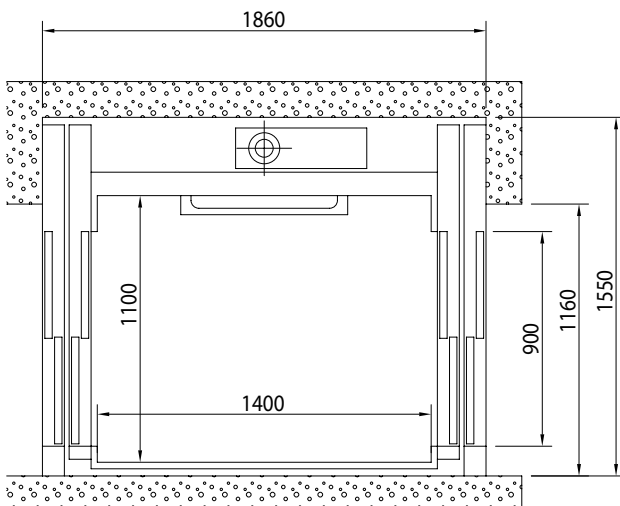

* 120 mm Grubentiefe erforderlich, wenn der Kabinenboden mit Holz oder Fliesen (max. 20 mm dick) ausgestattet wird.

BRO C1

Abmessungen und Größen



Ausschließlich im bauseitigem Schacht

BRO C1 1100 x 1700 mm	
Kabinengröße (B x T x H)	1100 x 1700 x 2130 mm
Durchbruchabmessung (B x T) Einzeltür	1550 x 1990 mm
Grubentiefe	100 mm/120 mm*

BRO C1 1100 x 1700 mm	
Kabinengröße (B x T x H)	1100 x 1700 x 2130 mm
Durchbruchabmessung (B x T) Einzeltür	1550 x 2160 mm
Grubentiefe	100 mm/120 mm*

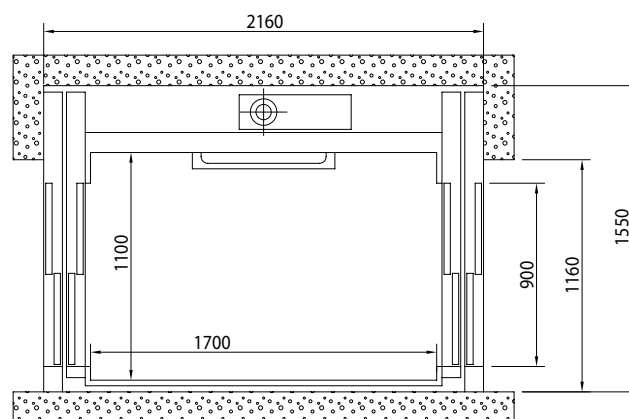
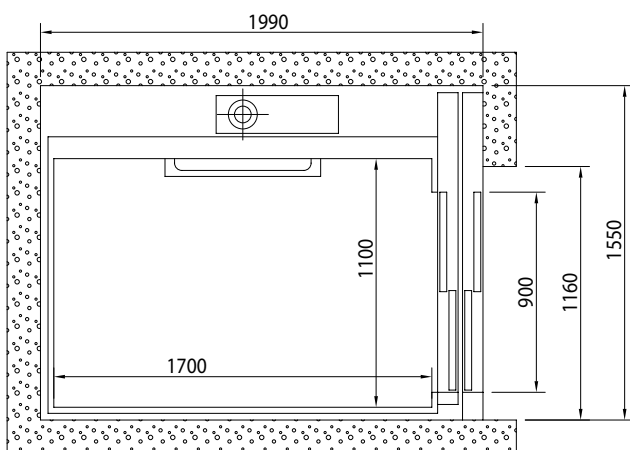

* 120 mm Grubentiefe erforderlich, wenn der Kabinenboden mit Holz oder Fliesen (max. 20 mm dick) ausgestattet wird.

Platzsparendes Design

Die meisten konventionellen Aufzüge, wie zum Beispiel Hydraulik- und Seilaufzüge, benötigen umfangreiche Baumaßnahmen für eine tiefe Schachtgrube und den Schachtkopf.

BRO C1 passt sich mühelos dem verfügbaren Raum an und erfordert nur minimale bauliche Anpassungen.

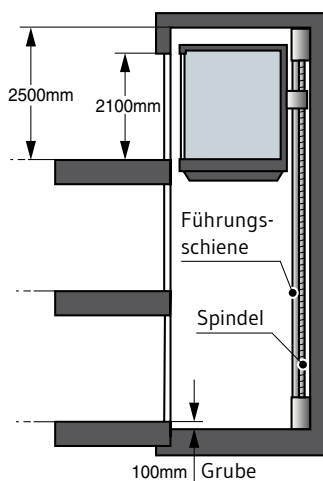

Spindelgetriebener Lift

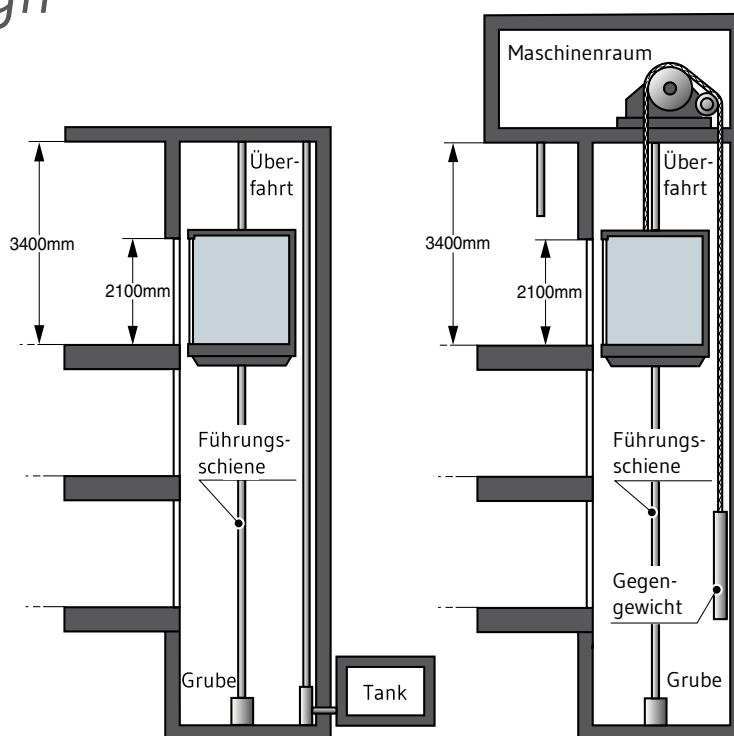

Hydraulikaufzug

Seilaufzug

Vielseitiges Design

Wir glauben, dass schönes Design vielseitig genug sein sollte, um unterschiedlichen Bedürfnissen und Anforderungen gerecht werden zu können. Für eine bestmögliche Anpassung an öffentliche, gewerbliche und private Gegebenheiten, ist der BRO C1 in zwei Designkonzepten erhältlich, deren Elemente ganz nach Ihrem Bedarf kombiniert werden können.



Decke mit LED-Leuchten

Multifunktionaler integrierter Lautsprecher

Lautsprecher für Notfalltelefon, Sprachansage und Ankunfts-signal.

Halteebenenanzeige

Ein 3"-Display ist im Bedienfeld integriert.

Bedienfeld mit Drucktastern

Haptische Drucktaster mit Hintergrundbeleuchtung, konform mit EN 81-70.

IMPULSSTEUERUNG

- Ruftaster bedienbar mit einmaligem Knopfdruck.

NOTFALLTASTER

- Aktiviert das Alarmsignal und das Notfalltelefon.*

TÜRÖFFNERTASTER

Handlauf

Eleganter, ergonomischer Handlauf in schwarz eloxiertem Aluminium.



Kabinendecke mit LED-Diffusor

Multifunktionale integrierte Lautsprecher

Lautsprecher für Notfalltelefon, Sprachansage und Ankunfts-signal.

Halteebenenanzeige

Ein 3"-Display ist im Bedienfeld integriert.

Bedienfeld mit Touchscreen

Benutzerfreundliche und reaktionsschnelle Touchscreen-Bedienung mit Hintergrundbeleuchtung.

IMPULSSTEUERUNG

- Ruftaster bedienbar mit einmaligem Knopfdruck.

NOTFALLTASTER

- Aktiviert das Alarmsignal und das Notfalltelefon.*

TÜRÖFFNERTASTER

Handlauf

Eleganter, ergonomischer Handlauf in schwarz eloxiertem Aluminium.

* Eingebautes Freisprechtelefon (Safeline MX3).

BRO C1 Türmodelle

BRO C1 ist mit automatischen Teleskoptüren ausgestattet, sowohl für die Halteebenen als auch in der Kabine. Für eine sichere Benutzung verhindert ein Lichtvorhang, dass die Türen sich schließen, wenn etwas den Lichtvorhang unterbricht.

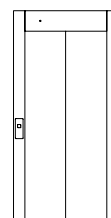
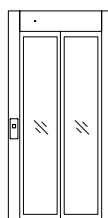
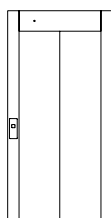

Türen für BRO C1			
Türmodell	CS0 Stahltür	CS1 Glastür	CSEI60 Brandschutztür*
Türart	Teleskoptür	Teleskoptür	Teleskoptür
Anzahl der Türpaneele	2	2	2
Lichte Öffnung (B x H) mm	900 x 2100	900 x 2100	900 x 2100
Öffnungsrichtung	Zur Maschinenseite	Zur Maschinenseite	Zur Maschinenseite
Infrarot-Lichtvorhang	Standard	Standard	Standard
Durchbruchabmessung (B x H) mm	1160 x 2300	1160 x 2300	1000 x 2250
Material	Stahl	Stahl/Glas	Stahl
Standard Design	Weiß RAL 9016	Weiß RAL 9016	Weiß RAL 9016
Optionales Design	Jede RAL- oder/ Premium-Farbe Edelstahl**	Jede RAL- oder Premium-Farbe	Jede RAL- oder Premium-Farbe
Glas (B x H) mm	N/A	370 x 1950 mm	N/A

*Fahrschachttür mit Brandschutzklasse EI60 gemäß der Norm EN 81-58.

**Austenitischer Stahl, Bezeichnung EN1.4301/AISI 304, Name X5CrNi18-10.



Drucktaster mit Blende in Weiß, Grau oder Schwarz



RFID Tag-Lesegerät für Autolock



Schloss mit Autolock / Zentralverriegelung



Glaspaneel mit Touch-Taster und integrierter Ebenenanzeige



Ebenenanzeige in elegantem Zinkrahmen Codesperre für Autolock

Es sind auch andere Schließsysteme erhältlich.

Touchscreen-Bedienfelder sind nicht für Liftprojekte geeignet, die der EU-Norm zur Barrierefreiheit von Aufzügen EN 81-70 entsprechen müssen. Für solche Projekte werden mechanische Drucktaster empfohlen. EN 81-70 enthält auch andere Anforderungen.

Technische Daten

BRO C1	1100 x 1200 mm	1100 x 1400 mm	1100 x 1700 mm
Einsatzort	In Gebäuden	In Gebäuden	In Gebäuden
Nennlast	525 kg	630 kg	630 kg
Max. Anzahl Halteebenen	6	6	6
Max. Fahrgeschwindigkeit	0,15 m/s	0,15 m/s	0,15 m/s
Förderhöhe	15 m	15 m	15 m
Min. Förderhöhe Einzeltür	2500 mm	2500 mm	2500 mm
Min. Förderhöhe Durchlader	2400 mm*	2400 mm*	2400 mm*
Bedienung	Impulssteuerung auf allen Halteebenen und in der Kabine		
Min. Schachtkopfhöhe	2500 mm	2500 mm	2500 mm
Grubentiefe	100/120 mm**	100/120 mm**	100/120 mm**
Maschinenraum	Ohne Maschinenraum	Ohne Maschinenraum	Ohne Maschinenraum
Kabinengröße (B x T x H)	1100 x 1200 x 2130 mm	1100 x 1400 x 2130 mm	1100 x 1700 x 2130 mm
Durchbruchabmessung Einzeltür mit modularem Schacht	1610 x 1560 mm	1610 x 1740 mm	N/A
Durchbruchabmessung Durchlader mit modularem Schacht	1610 x 1700 mm	1610 x 1900 mm	N/A
Durchbruchabmessung Einzeltür im bauseitigen Schacht	1550 x 1490 mm	1550 x 1690 mm	1550 x 1990 mm
Durchbruchabmessung Durchlader im bauseitigen Schacht	1550 x 1660 mm	1550 x 1860 mm	1550 x 2160 mm
Schacht	Modularer Schacht aus Stahl oder Glaspaneelen/ohne Schacht	Modularer Schacht aus Stahl aus Stahl oder Glaspaneelen/ohne Schacht	Nur ohne Schacht erhältlich
Türkonfiguration	Einzeltür/Durchlader	Einzeltür/Durchlader	Einzeltür/Durchlader
Türart	Teleskoptür	Teleskoptür	Teleskoptür
Öffnungsrichtung	Zur Maschinenseite	Zur Maschinenseite	Zur Maschinenseite
Lichte Öffnung Tür (B x H)	900 x 2100 mm	900 x 2100 mm	900 x 2100 mm
Diffusor-Deckenbeleuchtung	250 LUX	250 LUX	250 LUX
LED-Deckenbeleuchtung	120 LUX	120 LUX	120 LUX
Standard Sicherheitsausstattung	Alarmtaste, Notruftelefon, Notleuchte, Batterie-Notabsenkung, Batterieüberwachung, Überlastungsschutz, Infrarot-Lichtvorhang zwischen den Türen		
Optionale Sicherheitsausstattung	Wartungsleuchte, Brandfallsteuerung, Schließsysteme		
Antriebssystem	Spindelantrieb mit Sicherheitsmutter	Spindelantrieb mit Sicherheitsmutter	Spindelantrieb mit Sicherheitsmutter
Steuerung	Mikrocomputer-basiertes System	Mikrocomputer-basiertes System	Mikrocomputer-basiertes System
Stromversorgung	400 Volt AC 3-phasig 50/60 Hz 16 A/230 Volt AC 3-phasig 50/60 Hz 16 A	400 Volt AC 3-phasig 50/60 Hz 16 A/230 Volt AC 3-phasig 50/60 Hz 16 A	400 Volt AC 3-phasig 50/60 Hz 16 A/230 Volt AC 3-phasig 50/60 Hz 16 A
Leistungsstrom	4 kW/3,7 kW***	4 kW/3,7 kW***	4 kW/3,7 kW***
Richtlinie	MRL 2006/42/EG	MRL 2006/42/EG	MRL 2006/42/EG
Normen	Anwendbare Teile der EN 81-41, EN 81-20 und EN 81-70	Anwendbare Teile der EN 81-41, EN 81-20 und EN 81-70	Anwendbare Teile der EN 81-41, EN 81-20 und EN 81-70

* Bei einem Durchlader kann die min. Förderhöhe zwischen den Haltestellen 2-6 auf 500 mm reduziert werden.

** 120 mm Grubentiefe erforderlich, wenn der Kabinenboden mit Holz oder Fliesen (max. 20 mm dick) ausgestattet wird.

*** 3,7 kW mit Stromversorgung 3 x 230 V.

Unsere Gütesiegel:



www.brobeil.de

www.brobeil-als-arbeitgeber.de



■ Die besondere Art der Bewegung

Ihr Dienstleister und Hersteller von Aufzugsanlagen

Hauptsitz Dürmentingen:

Brobeil Aufzüge GmbH & Co. KG
Bussenstr. 35 · 88525 Dürmentingen

Tel.: 07371 / 957-0
Fax: 07371 / 957-260
aufzug@brobeil.de

Zentrale Störungsannahme
(24 h) in Dürmentingen:
Tel.: 07371 / 957-0

Niederlassung Stuttgart:

Brobeil Aufzüge GmbH & Co. KG
Hornbergstr. 35 · 70794 Filderstadt

Tel.: 0711 / 49097-250
Fax: 0711 / 49097-206
nlstuttgart@brobeil.de